

Leckanzeige-Sichtgeräte LAS

3

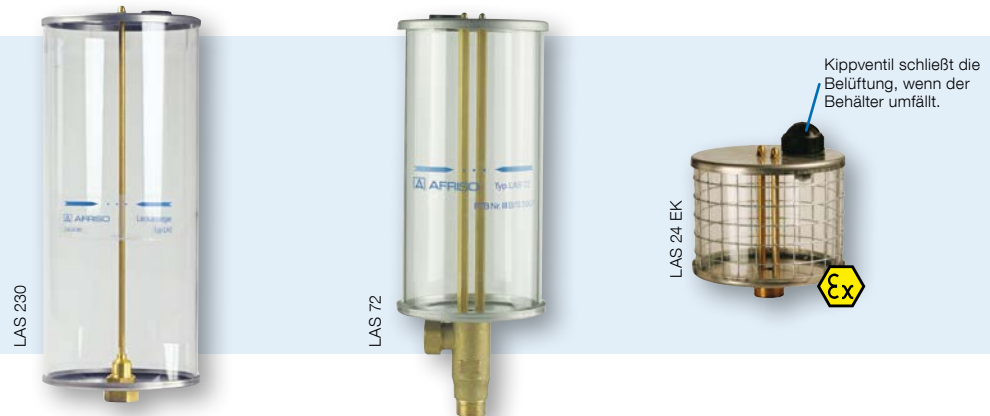

Anwendung Für oberirdische doppelwandige Behälter zur Lagerung wassergefährdender Flüssigkeiten. Einsatz unter atmosphärischen Bedingungen für Tanks aus Stahl und doppelwandige Behälter mit Zulassung für Leckanzeigergeräte. Typ LAS 24 E, LAS 39 E und LAS 72 E für alle wassergefährdenden Flüssigkeiten. Typ LAS 24, LAS 39, LAS 72 und LAS 230 für wassergefährdende Flüssigkeiten mit Flammpunkt > 55 °C.

Beschreibung Leckanzeiger für Flüssigkeitssystem, bestehend aus Plexiglasblickzylinder, Gehäusedeckeln und -böden aus Edelstahl. Anschlussgewinde G1. Bauordnungsrechtlicher Verwendbarkeitsnachweis, DIBt: Z-65.24-381.

Versionen Ausführung E zusätzlich mit Gitterzylinder. LAS 24 EK mit Kippventil für transportable Behälter zur Sicherung gegen Leckanzeigerflüssigkeitsverlust auf dem Transportweg und zur Belüftung am Aufstellort. LAS 39 und 72 mit seitlichem G1-Anschluss für bis zu 4 Zusatzbehälter à 4,5 Liter Nutzinhalt. Die Zusatzbehälter ermöglichen die Leckanzeige an Tanks mit größerem Überwachungsraum (siehe Übersicht).

Übersicht Einsatz LAS 72 mit Zusatzbehälter

Anzahl Zusatzbehälter	Nutzinhalt LAS 72 und Zusatzbehälter in Liter	Max. Leckanzeigerflüssigkeit im Überwachungsraum in Liter	Einsatz für Tanks mit Volumen in Liter bis
0	2,1 l	max. 72 l	ca. 7.000 l
1	6,6 l	max. 230 l	ca. 30.000 l
2	11,1 l	max. 387 l	ca. 50.000 l
3	15,6 l	max. 545 l	ca. 80.000 l
4	20,1 l	max. 700 l*	100.000 l

Werte für LAS 39 auf Anfrage.
* Bauform 1975-1985

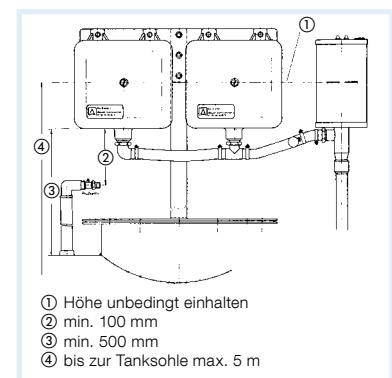

RK: H, PG: 3	Nutzinhalt	Tank-Überwachungsraum	Max. Zusatzbehälter	Art.-Nr.	Preis €
LAS 24	0,7 l	max. 24 l	-	43515	
LAS 24 E	0,7 l	max. 24 l	-	43516	
LAS 24 EK	0,7 l	max. 24 l	-	43517	
LAS 39	1,1 l	max. 39 l	4	43526	
LAS 39 E	1,1 l	max. 39 l	4	43525	
LAS 72	2,1 l	max. 72 l	4	43528	
LAS 72 E	2,1 l	max. 72 l	4	43527	
LAS 230	6,6 l	max. 232 l	-	43550	
Montageset LAS 0 (Prüfventil)	-	-	-	43529	
Montageset LAS 1*	-	-	-	43530	
Montageset LAS 2*	-	-	-	43531	
Montageset LAS 3*	-	-	-	43532	
Montageset LAS 4*	-	-	-	43533	

* Entsprechende Anzahl Zusatzbehälter (Ex-Elstat I) inklusive.